



Delta

WATERONTHARDERS



Delta

DUPLEX

MOSELA



Werkt zonder elektriciteit

Laag zout- en waterverbruik

Gemakkelijk te installeren

Verschillende oriëntaties mogelijk

Zacht water 24/24

100% GREEN



Waterbehandeling - traitement d'eau - watertreatment - wassertechnik

Aramis nv

Lochtemanweg 26 - IT Beringen Zuid 1104 - B - 3580 Beringen
T : +32 11 235 935 - F : +32 11 456 399 - E: info@aramiswater.be

www.aramiswater.be 



Delta

WATERONTHARDERS

MOSELA

AFMETINGEN

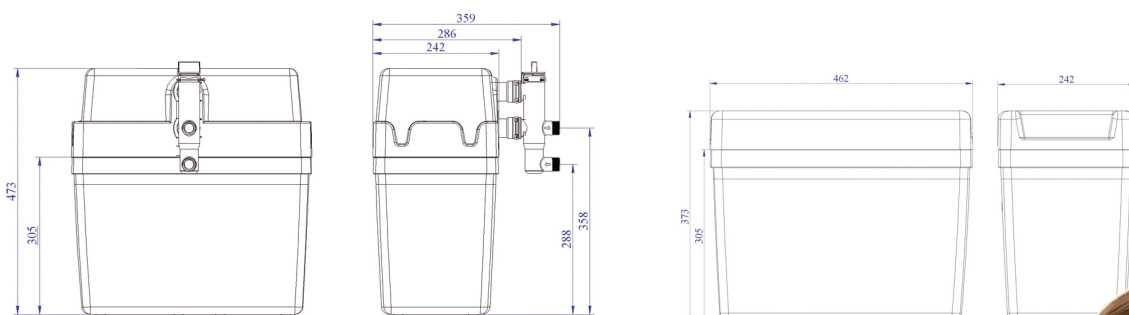

TECHNISCHE GEGEVENS

Aansluitingen	1/2", 3/4", 1"
Werkdruk	1 – 8 bar*
Debiet (Δp 1 bar)	max. 2600 l/h
Uitwisselingscapaciteit	2 x 150 m ³ /ppm CaCO ₃
Waterverbruik/regeneratie	18 L
Zoutverbruik/regeneratie	0,3 kg
Duur van de regeneratie	15 min
Max. temperatuur	50° C
Filterscreens	80 µm

* Voor een correcte regeneratie van de Delta waterontharders, moet er een minimum uitgangsdruk zijn van 0,8 bar.



100% GREEN

Waterbehandeling - traitement d'eau - watertreatment - wassertechnik

Aramis nv

Lochtemanweg 26 - IT Beringen Zuid 1104 - B - 3580 Beringen
T : +32 11 235 935 - F : +32 11 456 399 - E: info@aramiswater.be

www.aramiswater.be 