



# Delta

ADOUCCISSEURS D'EAU



## Delta

### DUPLEX

### ONTARIO



*Fonctionnement sans électricité*

*Petites dimensions, grandes prestations*

*Faible consommation d'eau  
et de sel*

*Duplex très compact*

*Montage aisé*

*De l'eau adoucie 24/24h*

100% GREEN



waterbehandeling - traitement d'eau - watertreatment - wassertechnik

## Aramis nv

Lochtemanweg 26 - IT Beringen Zuid 1104 - B - 3580 Beringen  
T : +32 11 235 935 - F : +32 11 456 399 - E: info@aramiswater.be

www.aramiswater.be 



# Delta

ADOUCCISSEURS D'EAU

## ONTARIO DUPLIX

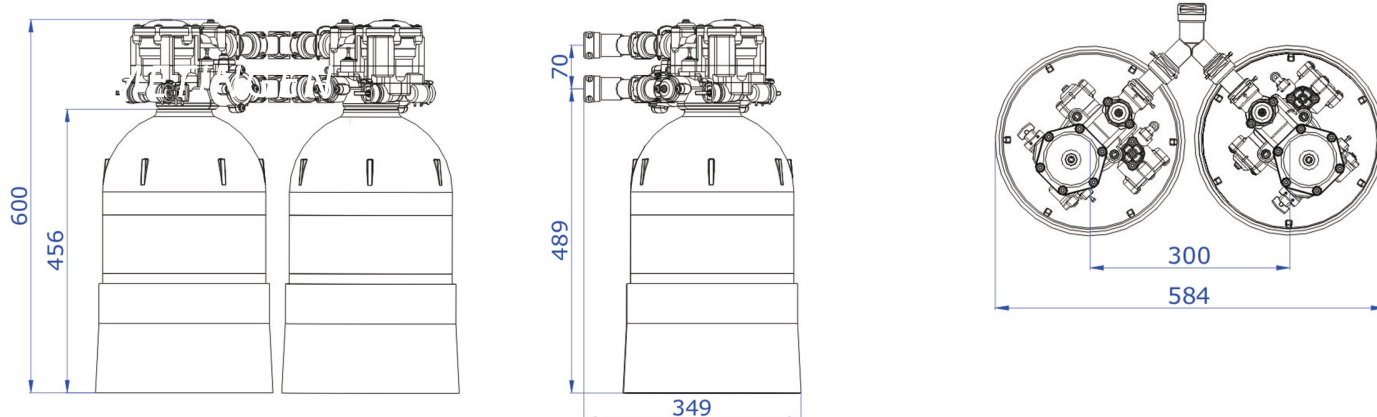

### DONNÉES TECHNIQUES

Volume de résine	2 x 12L
Connexions	1/4", 1"
Connexions du bypass	3/4"
Pression de service	1 – 8 bar*
Débit de pointe ( $\Delta p$ 1 bar)	4,2 m <sup>3</sup> l/h
Débit nominal ( $\Delta p$ 1 bar)	2,0 m <sup>3</sup> l/h
Capacité d'échange	1200 m <sup>3</sup> /ppm CaCO <sub>3</sub>
Consommation d'eau/régénération	50 L
Consommation de sel/régénération	1,2 kg
Durée de la régénération	30 min
Température max.	40° C
Consommation d'eau max. (24h, 300ppm)	8m <sup>3</sup>

\* Pour obtenir une régénération correcte, l'adoucisseur Delta demande une pression minimale de 0,8 bar à la sortie de l'appareil.



100% GREEN

waterbehandeling - traitement d'eau - watertreatment - wassertechnik  
**Aramis nv**



Lochtemanweg 26 - IT Beringen Zuid, 1104 - B - 3580 Beringen  
T : +32 11 235 935 - F : +32 11 456 399 - E: info@aramiswater.be

www.aramiswater.be 